

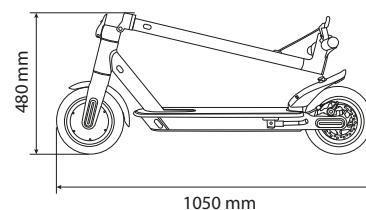

Urban
e-Mobility

PRO-I^{EVO}
elektrická koloběžka

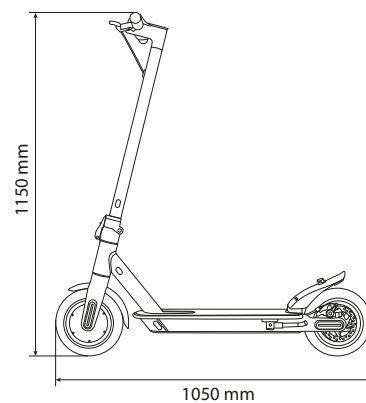

Aplikace Ducati Urban e-Mobility
pro lepší zážitek ke stažení



8,5" kola s duší

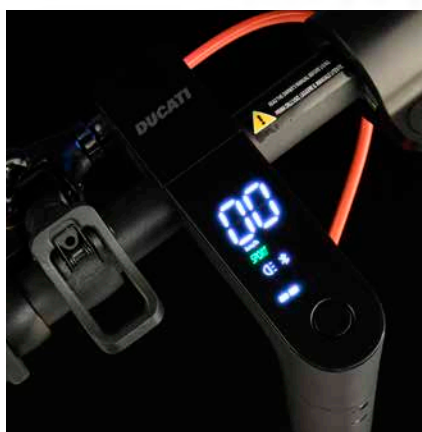

Integrovaný LED displej



Zadní kotoučová brzda

Technická specifikace

Produkt: DU-MO-210001
EAN kód : 8052870486370

Základní informace	
Materiál rámu	slitina hliníku
Odpružení	-
Rychlost	ECO: <= 6 km/h D: <= 20 km/h S: <= 25 km/h (max. rychlost)
Max. stoupání	15%
Brzdy	dvojitá brzda: přední elektrická / zadní kotoučová
Výkon motoru	350W
Kola	8,5" dušová
Nízkonapěťová ochrana	31V +/- 0,5V
Proudový limit	15A
Typ motoru	bezkartáčový
Max. zatížení	100 kg
Bezpečnostní upozornění	od 14 let, výška od 140 do 200 cm, doporučeno použití bezpečnostních prvků jako helma a rukavice
Provozní teploty	-10°C / 50°C
Stupeň krytí	IPX4
Doba nabíjení	přibližně 3-5 hodin
Dojezd	25 km (ujetá průměrnou rychlostí 15 km/h, v závislosti na hmotnosti jezdce, stavu vozovky, teplotě prostředí aj.)

Elektrický systém	
Motor	350 W bezkartáčový
Brzda	přední elektrická
Displej	barevný LED displej
Baterie	36V, 7,8Ah, 280Wh
Světla	přední a zadní LED
Nabíječka	EU Standard DC 2.1 nabíječka, 42V
Bluetooth	1,5A připojení prostřednictvím uživatelské aplikace
Komfortní vybava	tempomat

Rozměry a hmotnosti	
Provozní hmotnost	12 kg
Přepravní hmotnost	14,5 kg
Provozní rozměry	1050 x 440 x 1150 mm
Rozměry při složení	1050 x 440 x 480 mm
Přepravní rozměry	1120 x 160 x 520 mm